

# お客さまサポート

📱🖥️ アプリやWEBサイトなら、その場で解決。

UQホームページ <https://www.uqwimax.jp/>

## UQ mobile ポータルアプリ R.17

データ残量の確認、  
「my UQ mobile」へのアクセスができます。  
通信モードの切り替えもワンタッチです。



〈アプリ画面〉



※画面デザインが変わる可能性があります。

ダウンロードは  
コチラ



## 💬 チャット

24時間お問い合わせを受付しています。  
電話しにくい場所や時間帯でも、  
気軽に利用できます。

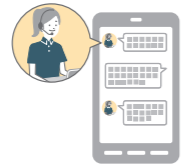

お問い合わせは  
コチラ



## ✉️ メールフォーム

右のQRコードからアクセスし、  
お問い合わせフォームにご入力ください。

詳細はコチラ



## ☎️ 電話

契約内容の照会や変更に関するお問い合わせの際は、契約者ご本人さまよりお電話ください。

●お手続きの際のご本人さま確認事項

- ・ご契約者さま名
- ・ご契約のお電話番号
- ・暗証番号\*

\*暗証番号は、ご契約時にお客さまご自身で  
お決めいただいた4桁の数字です。

### UQ mobileお客さまセンター

0120-929-818 (無料)

[受付] 年中無休 / 9:00~20:00

[ 故障時の受付窓口 ]

UQ mobile端末補償サービス受付センター

0120-466-446 (無料)

[受付] 年中無休 / 9:00~21:00

よくあるご質問 右のQRコードからアクセスし、お問い合わせ内容をご選択ください。

詳細は  
コチラ



この1冊でラクラク設定！

# スマートフォン 設定ガイドブック

## 🌱 モバイル・リサイクル・ネットワーク

【携帯電話・PHSのリサイクルにご協力を。】

このマークのあるauショップ・トヨタ au取扱店では、お客さまが不要となられた携帯電話機・電池・充電器をブランド・メーカーを問わず回収し、リサイクルを行っています。

## 🚫 やめましょう、歩きスマホ。

スマホやケータイの画面を見ながらの歩行は大変危険です。歩行中または急に立ち止まっての通話や操作は控えましょう。

## 📄 みんなの文字

この制作物の脚注は、みんなの文字を使用しています。みんなの文字は、一般社団法人UCDAが「読みやすさ」を認証した書体です。

◎記載のサービス内容およびホームページ等のアクセス先等は、予告なく変更することがあります。

◎掲載の画像および画面イメージ等は、実際の商品と異なる場合があります。

◎本ガイドの記載内容は2021年4月28日現在のものです。

●「Galaxy」は、Samsung Electronics Co., Ltd.の商標または登録商標です。●「microSD™」は、SD Card Associationの商標または登録商標です。●「FeliCa」は、ソニー株式会社の商標または登録商標です。●「FeliCa」は、ソニー株式会社が開発した非接触ICカードの技術方式です。●「着た®」は、株式会社ソニー・ミュージックエンタテインメントの商標または登録商標です。●「QRコード®」は、株式会社デンソーウェーブの商標または登録商標です。●「Skype」、関連商標およびロゴ、「S」記号はSkype Limited社の商標または登録商標です。●「Google」、「Google Chrome」、「Google Play」、「Googleマップ」、「Android」、「Android」ロゴは、Google LLCの商標または登録商標です。●「Wi-Fi」はWi-Fi Allianceの登録商標です。●「WiMAX」は、WiMAXフォーラムの商標または登録商標です。●iPhone、iPad、iTunesは、米国および他の国々で登録されたApple Inc.の商標です。iPhoneの商標は、アイホン株式会社のライセンスにもとづき使用されています。App Store、Apple Care、 iCloudはApple Inc.のサービスマークです。TM and © 2021 Apple Inc. All rights reserved. ●「TRENDMICRO」、「ウイルスバスター」は、トレンドマイクロ株式会社の登録商標です。●「Bluetooth®」は、Bluetooth SIG, Inc. USAの商標または登録商標です。●Ponta、Pontaのサービスロゴ、サービスキャラクター「ポんた」は株式会社ロイヤリティマーケティングの商標または登録商標です。●その他会社名、各製品名は、一般に各社の商標または登録商標です。

[購入日]      年      月      日      [機種名]

ホームページでもご覧いただけます <https://www.uqwimax.jp>

ホーム ▶ UQ mobile(格安スマホ/SIM) ▶ お客さまサポート ▶ 初期設定方法





# スマートフォンを快適に使うための設定をしましょう。

## 初期設定 まずは、IDやアカウント、メールの設定をしよう!

UQのスマホ/iPhoneを  
新しく購入した方 の設定

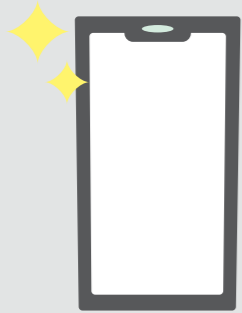

- STEP 1 SIMカードの装着★ ..... P.04
- STEP 2 回線切替★ ..... P.06
- STEP 3 インターネット接続の準備★ ..... P.06
- STEP 4 アカウント/IDの登録 ..... P.07
- STEP 5 メールの設定 ..... P.09
- STEP 6 データの移行 ..... P.12

お持ちのスマホ/iPhoneを  
引き続き使う方 の設定

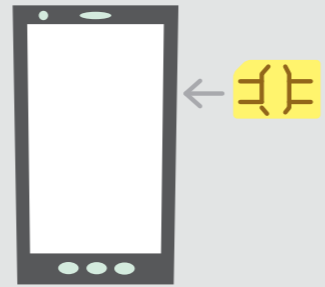

- STEP 1 SIMカードの装着 ..... P.04
- STEP 2 回線切替 ..... P.06
- STEP 3 インターネット接続の準備 ..... P.06

SIM再発行/SIM変更の方 の設定

- 回線切替が必要になります ..... P.06

★:購入時にすでに設定済みで、ご自身での設定が不要な場合があります。

## お役立ち もっと便利に使おう!

データ残量の確認や料金プランの変更が、いつでもかんたんにできます。

- UQ mobile ポータルアプリ ..... P.17



au IDを登録すれば、さらに便利なサービスがご利用いただけます。

- au ID登録/au PAY マーケット ..... P.23
- auスマートパスプレミアム(有料) ..... P.24
- au PAY(コード支払い) ..... P.28
- auかんたん決済 ..... P.31
- au Wi-Fiアクセス ..... P.32



## あんしん 親子のサポートも充実!

- UQあんしんサポート(有料) ..... P.34
- あんしんフィルター for UQ mobile ..... P.36
- みまもりサービス by Family Locator ..... P.40
- filii(有料) ..... P.41



# ご契約内容・準備物の確認

本体/SIMカードを準備し、契約時の書類でIDとパスワードを確認しましょう。

**店頭の場合**

ご契約の内容 (お客様控え)    お申込書原本    重要事項説明用紙



+

SIMカード台紙    端末本体、説明書、箱



※端末を同時購入の場合

**WEBの場合**

メール通知文  
メールタイトル: 新規お申し込み受付完了のご案内

【お申込内容】	新規申込
【受付番号】	B001234567
【料金サービス】	デュアルプラン
【料金プラン】	スマホプラン

※「ご契約内容の確認(チェックシート)」やキャンペーン約款などは、一緒に保管ください。



## IDとパスワードを確認

IDとパスワードはUQ mobileポータルアプリの初回設定(my UQ mobileログイン時)に必要になります。ログイン時に任意のID、パスワードに変更する必要があります。詳細は [P.17](#) へ  
ログイン後、任意のID、パスワードに変更ください。

**ID (10桁)**

〈ご契約の内容に記載〉  
「ご契約の内容」の一番上に印字されている  
受付番号=Bで始まる10桁の番号

**B ● ● ● ● ● ● ● ● ● ●**

※WEB申込みの方は  
受付メール参照。

**パスワード**

〈契約申込書の内容に記載〉  
申込書に記載していただいた  
ご指定の4桁の数字

● ● ● ●

※利用開始後もお問い合わせの際に  
必要となります。大切に保管してください。

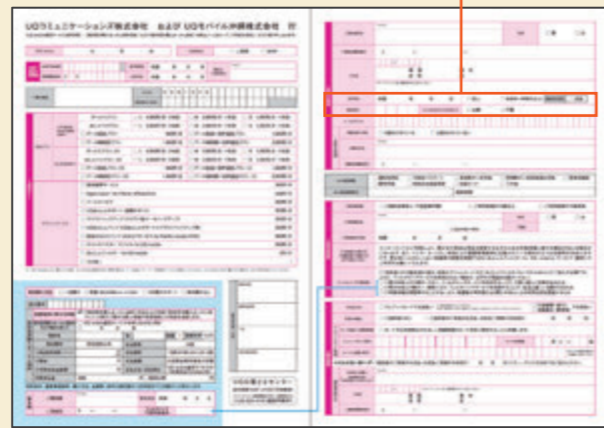
# STEP-1 SIMカードの装着

SIMカードをスマホに取り付けましょう。 ※機種購入と一緒にご契約の場合、設定が不要な場合があります。

## 1. SIMカードの準備

ご利用になるSIMサイズを確認して、台紙から取り外してください。

**マルチSIM  
(mini/micro/nano)**



VoLTE用

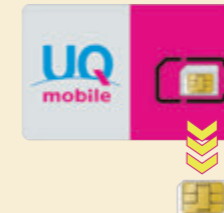

使用するSIMサイズを  
確認して取り外す

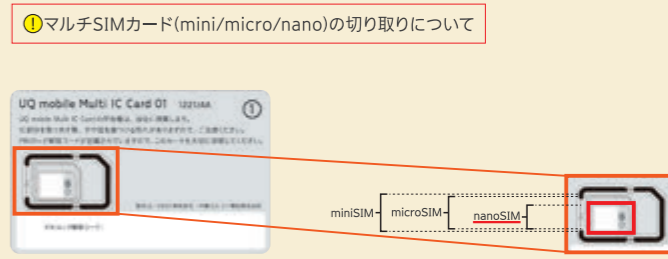

マルチSIMカード(mini/micro/nano)の切り取りについて

※機種によってSIMカードのサイズが異なります。ご利用機種を確認の上、SIMカードを台紙から取り外してください。万一、切り取りを間違えた場合は、SIMカード再発行手続きが必要となります。  
※参考画像: マルチSIMカード(nanoSIM)の場合

## 2. SIMトレイの取り出し

機種によって、それぞれ取り出し方が異なりますのでご注意ください。

本体の電源をOFFにし、充電ケーブルなどすべてのケーブルを外してください。

SIMカード/microSDメモ리카ードトレイのミゾに指先をかけて、まっすぐに引き出す。

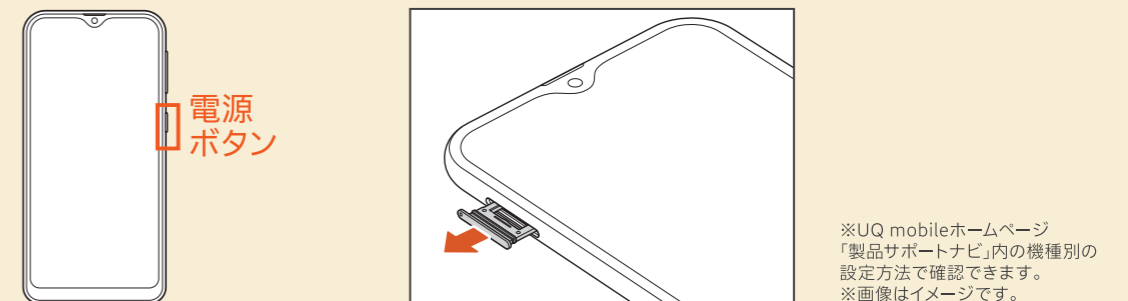

## 3. SIMカードの取り付け

機種によって、それぞれ取り付け方が異なりますのでご注意ください。

microSDメモ리카ードの端子(金属)面を下にしてSIMカード/microSDメモ리카ードトレイにはめ込む。

SIMカード/microSDメモ리카ードトレイを本体に差し込んで、奥までまっすぐ押し込む。

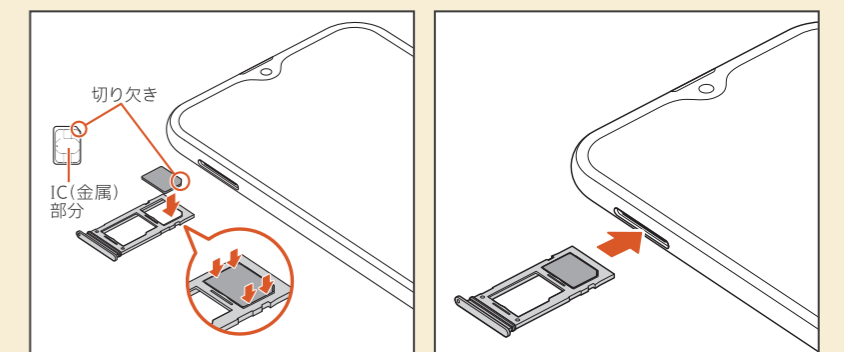

※SIMカードは、装着できる向きが決まっているため、ご注意ください。※SIMスロットが2つ搭載している機種は、スロット1をご利用ください。

# iPhoneのアクティベート

ソフトウェアの確認とアクティベートを行います。 ※機種購入と一緒にご契約の場合、設定が不要な場合があります。

## 1. ソフトウェアの確認方法

- 1 ホーム画面「設定」をタップ
- 2 「一般」をタップ
- 3 「ソフトウェア・アップデート」をタップ
- 4 ソフトウェアの状態が表示される

※最新でない場合はダウンロード画面が表示。

## 2. アクティベートの設定方法

- 1 iPhoneの電源を入れ、ロックを解除
- 2 言語と地域を設定
- 3 「手で設定」をタップし、「続ける」をタップ
- 4 利用するWi-Fiを選択し、「接続」をタップ
- 5 手順に沿って各種設定をし、Apple IDをお持ちの場合は入力
- 6 「同意する」をタップ
- 7 手順に沿って各種設定をし、「さあ、はじめよう！」をタップ
- 8 ホーム画面が表示されたらアクティベート完了

※Apple IDをお持ちでない場合はP.08へ。

※設定手順は一部省略しております。

# STEP-2 回線切替

これまでお使いの回線から切り替えます。 ※機種購入と一緒にご契約の場合、設定が不要な場合があります。

SIM出荷日より7日後に自動的に回線が切り替り、課金開始となります。回線切替の実施には以下どちらかの方法でご準備をお願いします。

- ・スマホをWi-Fiに接続して、「my UQ mobile」へアクセス
- ・パソコンなどを利用し、「my UQ mobile」へアクセス

① 回線切替前のSIMを使ってのお手続きは実施できません。

回線切替受付時間 9:30~20:30 まで ※左記時間以外は切り替えできません。

my UQ mobileへのアクセスはコチラ



## スマホ(Wi-Fi接続)での手続きの場合

- 1 my UQ mobileにログイン、「受付情報確認」をタップ
- 2 現在の申込状況が表示。内容を確認して「回線切替」をタップ
- 3 内容に問題がなければ、「実行する」をタップ
- 4 回線切替が完了

※切替完了後、30分ほどでご利用できるようになります。

※「回線切替エラー」表示の場合は、「UQ mobileお客さまセンター:0120-929-818★」へお問い合わせください。

★一部IP電話からは接続できません。

# STEP-3 インターネット接続の準備

インターネットの利用にAPN設定をします。 ※端末購入と一緒にご契約の場合や機種により、設定が不要な場合があります。

## 対象機器の確認

UQ mobile ホームページの動作確認端末一覧で、UQ mobile 動作対象機器およびAPN 設定可否をご確認ください。

※動作確認端末にお使いの端末がない場合は、ご利用いただけない場合があります。

一部機種では、プロファイルのインストールはインターネット経由でおこないます。Wi-Fi に接続できる環境で設定をお願いします。

詳細はコチラ



# STEP-4 アカウント/IDの登録

アプリのインストールや音楽の購入ができるようになります。

## Googleアカウントの設定

### Android™

- 1 「設定」→「ユーザーとアカウント」→「アカウントを追加」の順にタップ
- 2 「Google」をタップ
- 3 「アカウントを作成」をタップし、「自分用」をタップ
- 4 名前や基本情報を入力し、「次へ」をタップ



- 5 任意のメールアドレスを入力し、「次へ」をタップ
- 6 任意のパスワードを入力し、「次へ」をタップ
- 7 電話番号の追加に対し、「はい、追加します」をタップ
- 8 プライバシーポリシーと利用規約を確認し、「同意する」をタップ



- 9 Googleサービスの内容を確認し、「同意する」をタップ
- 10 5で入力したアドレスが所有者のアカウントとして表示されていることを確認し、設定完了



※機種によって画面が異なる場合があります。

## Apple IDの設定

### iPhone

- 1 ホーム画面で「設定」をタップ
- 2 「iPhoneにサインイン」をタップ
- 3 「Apple IDをお持ちでないか 忘れた場合」をタップし、「Apple IDを作成」をタップ
- 4 名前・生年月日・メールアドレスを入力し、「次へ」をタップ



- 5 任意のパスワードを入力し、「次へ」をタップ
- 6 利用規約を確認の上、「同意する」をタップ
- 7 「iCloudにサインイン中…」と表示されるのでそのまま待つ
- 8 パスコードを設定している場合、6桁または4桁のパスコードを入力します



- 9 「メールアドレスを確認」をタップし、「コードを送信」をタップ
- 10 Apple IDに指定したアドレス宛に届くメールに記載の確認コードを入力
- 11 設定完了

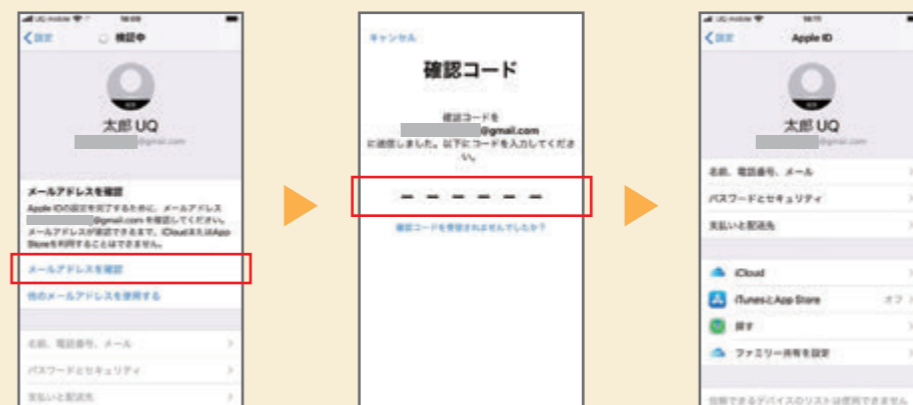

# STEP-5 メールの設定

お申込み後、この設定でメールが使えるようになります。

無料メールサービスGmailのログインはコチラ  
※Gmailのご利用にはGoogleアカウント P.07 が必要です。



## オプションメールサービス (@uqmobile.jp) の設定 (有料)

### Android™

Google Playよりメールアプリ「CosmoSia」をダウンロードして以下の設定をおこなってご利用ください。

- 「メール(CS)」をタップ
- 「UQ mobileメール」をタップ
- 「OK」をタップ
- 「メール(CS)」に変更
- 「デフォルトに設定」をタップ
- 「OK」をタップ
- 「OK」をタップ
- 「許可」をタップ
- 「閉じる」をタップ
- メールトップ画面が表示

### iPhone

予めインストールされている「メッセージ」アプリで以下の設定をおこなってご利用ください。

- 「メッセージ」をタップ
- 「キャンセル」をタップ
- メッセージを開いて、「」をタップ
- 宛先に「00090010」本文に「1234」を入力
- 「」をタップして送信する
- メッセージを受信する
- 受信したメッセージを開く
- 「メール設定URL」をタップ
- メールアドレスを確認
- ホーム画面に戻り、「設定」をタップ
- 「メッセージ」をタップ
- MMSメールアドレスに取得したメールアドレスを入力



### CosmoSia(コスモシア)

UQ mobileのキャリアメールとして採用しているメールアプリです。メールをチャット形式でかんたんに送受信することもできます。

⚠️ iPhoneでは利用できません。

※バージョンによっては遷移が異なる場合があります。

# STEP-5 メールの設定

迷惑メールの拒否/特定メールを受信する方法をご案内します。

## 迷惑メールフィルター設定方法

迷惑メールを大幅に削減できるオススメ設定など、さまざまなフィルターを設定できます。「管理画面」から以下の内容が設定可能です。

1) オススメ設定		迷惑メールに多く見られる「なりすまし」メールや迷惑メールの疑いのあるメールをブロックします。何を設定したらよいか分からない方にオススメです。
2) 受信リスト設定		指定したアドレスやドメインからのメールだけを受信します。 ※最大220件まで設定可
3) 拒否リスト設定		指定したアドレスやドメインからのメールを拒否します。 ※最大200件まで設定可
4) 特定の携帯電話からのメール拒否設定		特定の携帯電話からのメールを一括で受信または拒否することができます。また事業者ごとに受信拒否設定することも可能です。
5) その他 個別設定	迷惑メールおまかせ規制	メールサーバーで受信したパソコンメールの中で、迷惑メールの疑いのあるメールを検知して規制します。
	なりすまし規制	送信元のアドレスを偽って送信してくるメールの受信を拒否します。
	URLリンク/HTMLメール規制	URLが含まれるメールや、HTMLメールを受信しないよう設定できます。
	ウイルスメール規制	添付ファイルがウイルスに感染している送受信メールをメールサーバーで規制します。

### 管理画面での設定方法

- 「メールアドレス変更・迷惑メールフィルター・自動転送」をタップ
- 「迷惑メールフィルターの設定/確認へ」をタップ
- ご契約時の暗証番号を入力し、「送信」をタップ
- ご希望のフィルター設定の項目を選択し、設定をおこなう



※バージョンによっては遷移が異なる場合があります。

# STEP-6 データの移行

前に使っていたスマホから新しいスマホへ、アドレス帳や写真などのデータを移行します。

## Android™

### SDカードを利用したアドレス帳移行設定

#### 1 以前にご利用のスマホから、microSDにアドレス帳をバックアップ

アドレス帳を保存(バックアップ)するmicroSDカードをスマホに挿入し、スマホの電源を入れます。その後、以下の手順でアドレス帳をバックアップします。

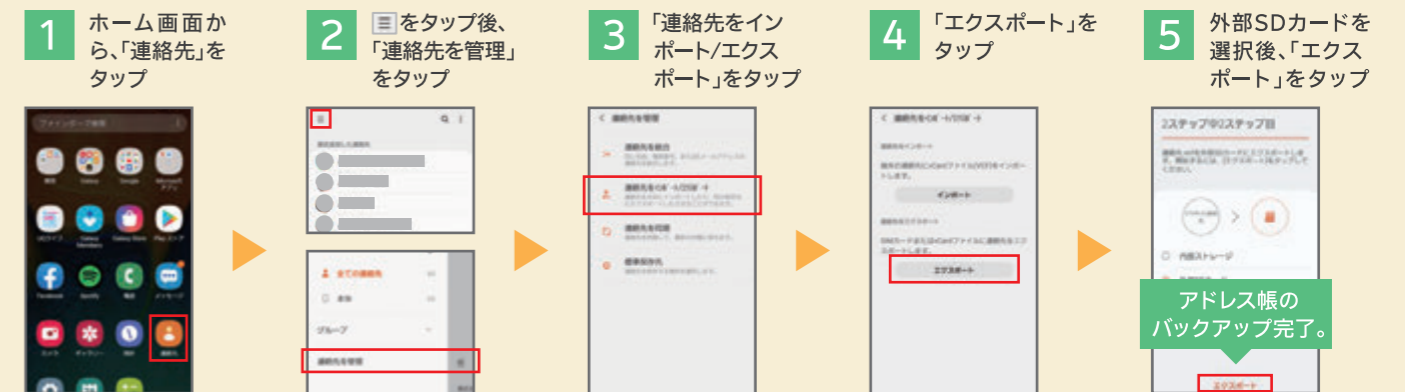

#### 2 新たにご利用になるスマホへ、microSDからアドレス帳を移行

アドレス帳を保存したmicroSDカードをスマホに挿入し、スマホの電源を入れます。その後、以下の手順でアドレス帳を移行します。



### SDカードを利用したデータ移行設定

#### 1 以前にご利用のスマホから、microSDにデータをバックアップ

写真や音楽のデータを保存(バックアップ)するmicroSDカードをスマホに挿入し、スマホの電源を入れます。その後、以下の手順でアドレス帳をバックアップします。



次ページ  
手順 5 へ

※機種によって移行できる項目が異なる場合があります。

# STEP-6 データの移行

ご利用になるOSによってデータの移行方法は異なります。

## Android™

**5** 移行したいデータをチェックして、「コピー」をタップ

**6** 2に戻り、「内部ストレージ」をタップ

**7** データを移行したいフォルダを選択

**8** 「ここにコピー」をタップ。データの移行が完了

P.12 手順 4  
からの続き

## 2 新たにご利用になるスマホへ、microSDからデータを移行

上記のデータを保存したmicroSDカードをスマホに挿入し、スマホの電源を入れます。その後、以下の手順でデータを移行します。

**1** ホーム画面から、「マイファイル」をタップ

**2** 「外部SDカード」をタップ

**3** 移行したいデータが保存されているフォルダを選択

**4** 移行したいデータを長押し

**5** 移行したいデータをチェックして、「ここにコピー」をタップ

**6** 2に戻り、「内部ストレージ」をタップ

**7** データを移行したいフォルダを選択

**8** 「ここにコピー」をタップ

**9** データの移行が完了

※機種によって移行できる項目が異なる場合があります。

## iPhone

### 1 iTunesによるアドレス帳/データ移行設定



iTunesをインストールしたパソコンにiPhoneを接続すると電話帳や音楽、動画、アプリなどのデータを同期することができます。

データのバックアップなどに必要なため、パソコンでの設定をオススメします。

※Macの場合:macOS Catalinaにアップデート後の同期はFinderになります。

### 1 現在ご利用中のスマホから、パソコン(iTunes)にデータをバックアップ

**1** iTunesを起動します。メニューバーの「編集」から「環境設定」をクリック

**2** 「一般環境設定」画面が開いたら、画面上段の「デバイス」をクリック

**3** 「iPod、iPhoneおよびiPadを自動的に同期しない」にチェックを入れて、「OK」をクリック

**4** クリック後にiPhoneをパソコンに接続します。iPhoneの画面に「このコンピュータを信頼しますか?」と表示されるので、「信頼」をタップ

**5** 「続ける」をクリック

**6** 「このコンピュータ」にチェックを入れ、「今すぐバックアップ」をクリックするとバックアップが開始

**7** 左上の「編集」をクリックし、「環境設定」をクリック

**8** 最新のバックアップに現在の日時が表示されたらバックアップ完了

### 2 新たにご利用になるスマホへ、パソコン(iTunes)からデータを移行

**1** iTunesを起動します。メニューバーの「編集」から「環境設定」をクリック

**2** 「一般環境設定」画面が開いたら、画面上段の「デバイス」をクリック

**3** 「iPod、iPhoneおよびiPadを自動的に同期しない」にチェックを入れて、「OK」をクリック

**4** クリック後にiPhoneをパソコンに接続します。iPhoneの画面に「このコンピュータを信頼しますか?」と表示されるので、「信頼」をタップ

**5** 「このバックアップから復元」にチェックを入れ、一覧から復元したいバックアップをクリックして、「続ける」をクリック。バックアップからの復元が開始

※こちらの設定で、写真や音楽のデータも合わせて移行することができます。



# STEP-6 データの移行

パソコンを使わずにアドレス帳/データを移行できます。

## iPhone

### iCloudによるアドレス帳/データ移行設定



iCloudはインターネット上にデータを保存して、ログインすればどの端末からも電話帳や音楽、動画、アプリなどデータを同期することができます。

#### 1 現在ご利用中のスマホから、iCloudにデータをバックアップ

- 1 ホーム画面から「設定」をタップ
- 2 ご自身の会員情報をタップ
- 3 「iCloud」をタップ
- 4 iCloudに保存したい項目を選択
- 5 「iCloudバックアップ」をタップ
- 6 「今すぐバックアップを作成」をタップすると、データの保存が完了



#### 2 新たにご利用になるスマホへ、iCloudからデータを移行

- 1 ホーム画面から「設定」をタップ
- 2 「リセット」をタップ
- 3 「すべてのコンテンツと設定を消去」をタップ
- 4 「今すぐ消去」をタップ
- 5 パスコードを入力
- 6 「iPhoneを消去」をタップ
- 7 「iPhoneを消去」をタップ
- 8 パスワードを入力して、「消去」をタップ
- 9 iPhoneが起動したらロックを解除する
- 10 「日本語」をタップ
- 11 「日本」をタップ
- 12 「手動で設定」をタップ



リセット完了後、iPhoneが再起動

- 13 「続ける」をタップ
- 14 ご利用になるWi-Fiネットワークに接続
- 15 「続ける」をタップ
- 16 パスコードを作成
- 17 「iCloudバックアップから復元」をタップ
- 18 Apple IDとパスワードを入力してサインイン
- 19 2ファクタ認証を有効にしている場合は確認コードを入力
- 20 「同意する」をタップ
- 21 復元したいバックアップをタップ
- 22 「続ける」をタップ
- 23 復元完了



# UQ mobile ポータルアプリ

専用アプリで各種確認がかんたんです。

❗ UQ mobileご利用開始前のダウンロードをお勧めします。  
※UQ mobile端末の場合、機種によりご購入時にあらかじめインストールされています。



UQ mobileポータル

検索



〈対応OS〉 Android™ 4.4以降 iOS 9.0以降

UQ mobile ポータルアプリで できること	データ残量の確認	データチャージ	節約モードの 切り替え	my UQ mobileに ログイン
	ご利用可能な データ残量の確認	データチャージ および履歴の確認	データ消費ゼロの 節約モードへの切り替え	my UQ mobileで 契約内容の確認など

## 初期設定

UQ mobile ポータルアプリをご利用いただく際に初期設定が必要です。(初期のmy UQ mobile ID (受付番号) とパスワードは **P.03** をご確認ください)

- 「ポータルアプリ」をタップして起動
- 「同意する」をタップ
- 受付番号、パスワードを入力して「ログインする」をタップ\*
- 「次へ」をタップ
- 任意のmy UQ mobile IDとパスワードを入力して「登録する」をタップ\*\*
- 「同意する」をタップ
- 下までスライドさせて「同意する/しない」を選択
- 「次へ」をタップ
- 「次へ」をタップ (iOSのみ)
- 「許可」をタップ (iOSのみ)
- 「アプリをはじめる」をタップ
- ホーム画面が表示されたら設定完了

★1: my UQ mobile IDを任意のIDに変更済みの場合は、変更後のIDでログインしてください。  
★2: 設定いただく任意のmy UQ mobile IDとパスワードについて

ID/パスワード	文字数	文字列
my UQ mobile ID	6~16文字	半角英小文字と数字を両方が必須
パスワード	8~12文字	半角英小文字と数字の両方の使用を推奨

※パスワードをお忘れ、ロックされている場合はUQ mobileホームページ(my UQ mobileのログイン画面)から初期化のお手続きが可能です。

## データ残量の確認

ご利用可能なデータ残量を確認することができます。

**データ容量の残りがひと目でわかる**  
データ残量に応じて、グラフが変化します。データ種類ごとに色分けして表示します。

**使用中のデータ種類もひと目でわかる**  
現在使用しているデータの種類を強調して表示します。

## 〈さらに詳細なデータ残量の確認方法〉

アプリを開いたら更新ボタンを押して最新情報を確認してください。



データ種類	残量データの説明	表示例 (ホーム)	データの消費順番
追加データ(データチャージ)	データチャージ(追加購入)したデータ残量 ※最後にチャージした日付の有効期限が上書きされます	追加データ 1.07GB	3
基本データ(当月)	当月の基本データ残量	当月 2.00GB	2
基本データ(くりこし)	前月からくりこした基本データ残量 ※くりこしたデータは翌月末までご利用可能です	くりこし 1.98GB	1

※バージョンによっては表示が異なる場合があります。

データチャージ方法は **P.20** ▶

# UQ mobile ポータルアプリ

便利な機能が使えます。

## 節約モードへの切り替え

節約モードとは、すべてのデータ通信でデータ容量を消費せず節約することができる機能です。

### 1. UQ mobile ポータルアプリを起動して切り替える場合

- 「ポータルアプリ」をタップして起動
- 通信モードを切り替える

通信モードをワンタップで切り替え

通信モードの違い	データ容量
高速モード(ターボON)	消費する
節約モード(ターボOFF)	消費しない

節約モード時の通信速度	
くりこしプランS	最大300Kbps
くりこしプランM・L	最大1Mbps

※高速モードの通信速度は機種により、節約モードの通信速度はご契約のプランにより異なります。

### 2. UQ mobile ポータルアプリのウィジェットから切り替える場合

#### Android™

＜ウィジェット設定方法＞

- ホーム画面のアイコンがない場所をロングタップ
- メニューから「ウィジェット」をタップ
- リストから「UQ mobile ポータルアプリ」をタップ
- お好みの機能・デザインのウィジェットを選択
- ホーム画面のお好きな場所へ配置

#### iPhone

＜ウィジェット設定方法＞

- 画面左にスワイプ
- 画面下の「編集」をタップ
- 「カスタマイズ」をタップ
- 「UQ mobile ポータルアプリ」を選択して完了

### 3. UQ mobile データチャージサイトから切り替える場合

- my UQ mobile IDとパスワードを入力して、「ログイン」をタップ
- ターボ機能のOFFスイッチをタップ
- 変更完了
- 表示も切り替わる

※ご利用される機種やOSバージョンによって設定方法が異なる場合があります。

## データチャージの方法

ご利用状況に応じたデータの追加購入(データチャージ)ができます。

有効期限は、最終チャージ日から90日間です。

### ＜データ追加購入方法＞

#### 1. UQ mobile ポータルアプリで追加の場合

- 「ポータルアプリ」をタップして起動
- 「データ」をタップ
- チャージする項目を選択
- 内容を確認し「確定」をタップ
- 購入後、追加データ容量と有効期限が表示

※使用期限は、最後にチャージした日付の使用期限が上書きされます。

#### 2. UQ mobile データチャージサイトで追加の場合

- my UQ mobile IDとパスワードを入力して、「ログイン」をタップ
- 追加したい容量の「データチャージ」をタップ
- 「購入」をタップ
- 「確定」をタップ
- チャージ完了

## データチャージ履歴の確認

データチャージを行った履歴を確認することができます。

- 「ポータルアプリ」をタップして起動
- 「データ」をタップ
- 「チャージ履歴」をタップ
- データチャージ履歴の一覧が表示

※バージョンによっては表示が異なる場合があります。

# UQ mobile ポータルアプリ

専用アプリで各種確認がかんたんです。

## 料金・ご契約関連の確認・変更

「UQ mobile ポータルアプリ」から「my UQ mobile」にアクセスして、ご利用料金など各

種情報の照会や、契約内容の変更ができます。

- 1 「ポータルアプリ」をタップして起動  
UQ mobile ポータルアプリ P.17
- 2 「サポート」をタップ
- 3 「my UQ mobileへログイン」をタップ
- 4 右上の「メニュー」をタップ
- 5 各項目をタップすると各種確認・お手続きができます

直近(前月)のご利用料金

現在ご契約の料金プラン

※オプション加入が必要な場合があります。

my UQ mobileにログインするとできること	
料金関連	ご契約関連
請求金額明細の照会	契約一覧の照会/変更
通信料の照会	契約者情報の照会/変更
通話明細一覧の照会	請求先情報の照会/変更
通信明細一覧の照会	パスワードの変更
当月分通話料の照会	お申込状況一覧の照会

## 料金プラン変更

「UQ mobile ポータルアプリ」から「my UQ mobile」にアクセスして、料金プ

ランの変更ができます。

- 1 「ポータルアプリ」をタップして起動
- 2 「サポート」をタップ
- 3 「my UQ mobileへログイン」をタップ
- 4 ホーム画面で下にスクロールする
- 5 「料金プラン変更」をタップ
- 6 変更したい「料金プラン種別」と「料金プラン」契約書面交付方法を選択し、「次へ」をタップ
- 7 「約款・利用規約」「重要事項説明」の内容を確認しチェック、「同意する」を選択して、「次へ」をタップ
- 8 変更後の内容を確認して、「変更する」をタップ
- 9 料金プラン変更手続き完了

※プラン変更及び通話オプションの変更は、お申し込みの翌月からの適用となります。

# au ID登録/au PAY マーケット

いろいろなサービスが使えるようになります。

au ID

auスマートパスプレミアム

au PAY

au PAY カード

au PAY マーケット

auかんたん決済

...and more

au IDはKDDIが提供するさまざまなサービスをご利用いただくためのIDです。UQ mobile回線でau IDをご登録いただいた場合、au IDはUQ mobileのご契約電話番号になります。下記QRコードからご登録可能です。

## 〈au IDの新規登録方法〉

- 1 QRコードを読み取り、au IDサイトへアクセス
- 2 「au IDを登録する」をタップ
- 3 電話番号とお申し込み時に申請いただいた数字4桁の暗証番号を入力し、「確認コードを送る」をタップ
- 4 SMSに記載された確認コードを入力し、「次へ」をタップ
- 5 英数記号(8桁以上)のパスワードを設定し、「利用規約に同意して次へ」をタップ。au IDの新規登録完了



## au PAY マーケット

au PAY マーケットとはauコマース&ライフ株式会社とKDDIが運営する総合ショッピングモールです。au PAY マーケットではUQ mobileをご利用のお客さま向けのおトクな特典をご用意しています。詳細はホームページでご確認ください。

※au IDを取得後に実施ください。

## 〈au IDを利用した特典の受領方法〉

- 1 QRコードからキャンペーンサイトへアクセス
- 2 初めてau PAY マーケットでお買い物をされる方は「会員登録で500円クーポンGET」をタップ
- 3 UQ mobileと連携しているau IDとパスワードを入力し、ログイン。会員登録情報を入力して進み、元の特典ページに戻る
- 4 再度クーポンバナーが表示されるのでタップ。クーポンをGET



※クーポンの取得方法、利用期限等の注意事項は上記QRコードよりmy UQ mobileにログイン後ご確認ください。※上記内容は予告なく変更される場合がございます。画面はイメージです。実際と異なる場合があります。

# auスマートパスプレミアム(有料)

「あんしん」「おトク」「エンタメ」がいっぱい。

「auスマートパスプレミアム」では、映像・音楽・書籍などのエンタメコンテンツ、おトクなクーポン、あんしんのスマホサポートなどがご利用いただけます。

## auスマートパスプレミアム アプリのダウンロード方法

Android™

iPhone

端末をご利用のお客さま

端末をご利用のお客さま



または

auスマートパス

検索

Google Play もしくは App Storeにて「auスマートパス」と検索

〈対応OS〉 Android™ 4.1 以降 / iOS 11.0 以降

## auスマートパスプレミアム ご利用開始方法

※ご利用にはau IDが必要です。お持ちでない方は、au IDの登録(P.23)をお願いします。  
※サービスの内容または提供条件は事前の通知なく変更される場合があります。

- 1 「スマートパス」のアプリをタップ
- 2 「同意する」をタップ
- 3 「au IDでログインしてください」をタップ



- 4 SMSを受信し自動的にログイン
- 5 「OK」をタップすると、auスマートパスプレミアムをご利用いただけます



# auスマートパスプレミアム(有料)

便利なサービスやもしものときに安心のサービスも充実。

## データお預かり

スマホ、タブレットで撮影した写真やアドレス帳、その他大切なデータをauサーバー上にかんたんにお預かり!

・大容量の50GBまで追加料金なし!

＜対応OS＞ Android™ 5.0以降/iOS 9.0以降

### ＜データお預かりアプリのダウンロード方法＞

- 1 「スマートパス」アプリのトップページから「」をタップ
- 2 「データお預かり」をタップ
- 3 「データお預かりアプリを利用する」をタップ
- 4 Google Play/App Storeから「データお預かり」アプリをダウンロードする

### ＜データお預かり ご利用方法＞

- 1 「データお預かり」のアプリをタップ
- 2 「預ける」「戻す」の中から、利用するサービスをタップ
- 3 「預ける」
  - 3-1 預けたい情報にチェックし「預ける」をタップ
  - 3-2 サーバーにデータがアップされる
- 4 「戻す」
  - 4-1 戻したい情報にチェックし「戻す」をタップ
  - 4-2 データがスマホ本体に戻ります

## 修理代金サポート(保険)

### iPhone

iPhoneが故障してしまっても安心! auスマートパスプレミアム会員なら修理代金を最大10,000円(不課税)補償します。

※補償にあたっては、事前エントリーが必要です。(氏名・利用機種・電話番号・端末のシリアル番号・液晶画面の画像などを登録)  
 ※エントリー時点で、対象のiPhoneがメーカー保証期間内である必要があります。(AppleCare+も含む)  
 ※エントリー後30日間は免責期間となります。(31日目から補償を開始)

＜端末情報の事前登録＞ 修理代金サポート(保険)を受けるには、ご利用端末情報の事前登録が必要です。

- 1 「スマートパス」アプリのトップページから「」をタップ
- 2 「修理代金サポート(保険)」をタップ
- 3 「端末事前登録はこちら」をタップ
- 4 必要情報を入力し「端末情報の事前登録 確認画面へ」をタップ
- 5 事前登録完了

### 端末事前登録にあたっての注意事項

写真のアップロード方法	「ファイルを選択」をタップすると、「写真を撮る」「フォトライブラリ」「ブラウザ」のメニューが表示されますので、もっとも都合がいい方法でお手続きください。なお、画像サイズは1.5MB以下をお願いいたします。(圧縮方法は修理代金サポートセンター(0120-914-554(無料)・受付時間 9:00~20:00(年中無休))へお問い合わせください)
シリアル番号の確認手順	事前登録する端末(iPhone)本体の「設定>一般>情報」の手順でシリアル番号をご確認いただけます。シリアル番号が見える状態でキャプチャ(スクリーンショット)を撮ってください。
メーカー保証期間の確認方法(二通りあります)	方法1: 事前登録する端末(iPhone)本体のシリアル番号の下に保証期間が表示されています。(メーカー保証期間がある場合) 方法2: Appleサポートサイト( <a href="https://checkcoverage.apple.com/jp/ja/">https://checkcoverage.apple.com/jp/ja/</a> )の「修理サービス保証」で確認できます。 ※いずれの方法でも一部のお客さまにつきましては、保証期間情報更新の関係から事前登録をいただけないケースがございます。
液晶画面の撮影方法	鏡に向かって液晶画面が写った状態で写真を撮ってください。もしくは、別のカメラで液晶画面を撮ってください。
契約のしおり	au損害保険株式会社が定める「特約」「規約」「重要事項」となります。サービス詳細ページの「約款・重説掲載ページ」内にあるご契約のしおりをご確認ください。

＜保険金の請求＞ 修理代金サポート(保険)WEB申込フォームより、保険金請求をおこなうことができます。

※事前に端末情報の登録を済ませておく必要があります。

- 1 「修理代金サポート(保険)の保険金請求へ進む」をタップ
- 2 必要事項を入力し「申し込み内容確認画面へ」をタップ
- 3 申請内容を確認する
- 4 申請完了

※本画面は＜端末情報の事前登録＞①②の画面の次に表示されます。

# auスマートパスプレミアム(有料)

セキュリティ対策も充実。

## ウイルスブロック

### Android™

Android™スマホのウイルスを検知、侵入をブロック!さらに、不正サイトへのアクセス規制および警告表示をおこない、ウイルスから守ります。

- ・不正なアプリをしっかりブロック! ・危険なWEBサイトへの対策も万全!
- ・利用はかんたん。インストールしたアプリを起動してスキャンするだけ!

〈対応OS〉Android™ 4.1以降

### 〈ウイルスブロック アプリのダウンロード方法〉

- 1 「スマートパス」アプリのトップページから「人」をタップ
- 2 「ウイルスブロック」をタップ
- 3 「ウイルスブロックアプリを利用する」をタップ
- 4 Google Playから「ウイルスブロック」アプリをインストールする

### 〈ウイルスブロック ご利用方法〉

- 1 「ウイルスブロック」のアプリをタップ
- 2 「同意して次へ」をタップ
- 3 「同意する」をタップ
- 4 「スキャン開始」をタップ
- 5 スキャン結果が表示されます

※事前にauスマートパスアプリをGoogle Playからダウンロードし、au IDのログインをする必要があります。  
※機能によっては別途端末の権限設定が必要です。

# au PAY (コード支払い)

バーコードやQRコードでお支払いできるようになります。

au PAY(コード支払い)は、バーコードやQRコードでのお支払いにご利用いただけるコード決済サービスです。au PAY アプリでは、Pontaポイントの残高確認や利用、au PAY カードのご請求額の確認、au PAY 残高へのチャージも24時間いつでも可能です。

au PAY カードやUQでんきでたまったPontaポイントをご活用ください。

### 〈au PAY アプリのダウンロード方法〉

**Android™**

端末をご利用のお客さま

Google Play  
で手に入れよう

**iPhone**

端末をご利用のお客さま

App Store  
からダウンロード

au PAY **検索**

〈対象機種〉iOS 9.0以上/Android™ 4.4以上のスマートフォン・タブレット  
※3G端末・iPhone 4s/5/5c・iPad(第2世代/第3世代/第4世代)・iPad mini(第1世代)は対象外です。

### 〈au PAY ご利用開始方法〉

- 1 「au PAY アプリ」をタップ
- 2 「ログイン/新規登録」をタップ
- 3 au IDを入力して「次へ」をタップ
- 4 パスワードを入力して「ログイン」をタップ
- 5 サービス利用規約を確認して「同意する」をタップ
- 6 携帯電話番号を入力して「認証番号を送信」をタップ
- 7 SMSが到着したら、記載された確認コードを入力して「次へ」をタップ
- 8 お客さま情報を入力・確認し「登録」をタップ
- 9 au PAY(コード支払い)の登録が完了
- 10 au PAYがご利用いただけます

最新画面での登録方法は、WEBでご紹介しております。 **詳細はコチラ**

「次へ」をタップするとPontaカードとの連携に進みます。  
※連携していただくことでPonta提携社でもポイントがたまりませ。

チャージはこちらから

あとからでもPontaカードの連携が可能です



# au PAY(コード支払い)

au PAYの残高がスマホから24時間いつでもチャージできる。

## au PAY 残高チャージ方法

au PAY アプリを使って、スマホから24時間いつでもチャージが可能です。

au PAY 残高へのチャージは、下記方法のいずれかからお選びください。

### チャージ方法

- ・auかんたん決済 ・Pontaポイント ・au PAY カード ・クレジットカード
- ・銀行チャージ\*1 (auじぶん銀行/ローソン銀行/きらぼし銀行/八十二銀行/高知銀行/栃木銀行)
- ・au PAY スマートローン
- ・現金チャージ(ローソンレジ\*2/ローソン銀行ATM/セブン銀行ATM/au SaKuTTO\*2)

\*1:銀行チャージは事前に本人確認サービス(eKYC)の実施が必要です。\*2:au PAY プリペイドカードが必要です。

### 〈auかんたん決済でのチャージ方法〉



### 〈Pontaポイントでのチャージ方法〉



※2021年3月末時点。画面はイメージです。実際と異なる場合があります。

### 〈現金(銀行ATM)でのチャージ方法〉



#### 【ローソン銀行ATM / セブン銀行ATM】

全国に設置しているローソン銀行ATM/セブン銀行ATM\*で、au PAY アプリを使って、現金でのチャージが可能です。

- ・au PAY アプリのトップ画面から「チャージ」▶「ローソン銀行ATMチャージ」または「セブン銀行ATMチャージ」をタップし、ご利用方法をご確認ください。

\*:セブン銀行ATMではau PAY プリペイドカードでのチャージも可能です。

★au IDを登録しているUQ mobileとSMSを受信できる環境が必要です。

【auかんたん決済】※ご契約期間によりチャージ上限額が異なりますので、ご確認の上、ご利用ください。※auかんたん決済のご利用上限額を超えてチャージすることはできません。※利用者登録がある場合、年齢は契約者・利用者のうち若い年齢でのご利用上限額設定となります。※お客さまのご利用状況等によっては、当社にて予告なくご利用上限額を変更(減額)させていただく場合があります。【クレジットカード】※チャージ金額に対するクレジットカードのポイント加算の有無はカード発行会社によって異なります。【ポイント】※ポイントからのチャージは100円単位で月に2万円までチャージが可能です。

# au PAY(コード支払い)

au IDとPonta会員IDを連携させるとイイこといっぱい。

## Ponta会員IDとの連携

au PAY アプリでPontaカードと連携(au IDとPonta会員IDを連携)させると、

ポイントがたまる・つかえるお店が広がります!

### 〈すでにPontaカードをお持ちの方〉



### 〈まだPontaカードをお持ちでない方〉

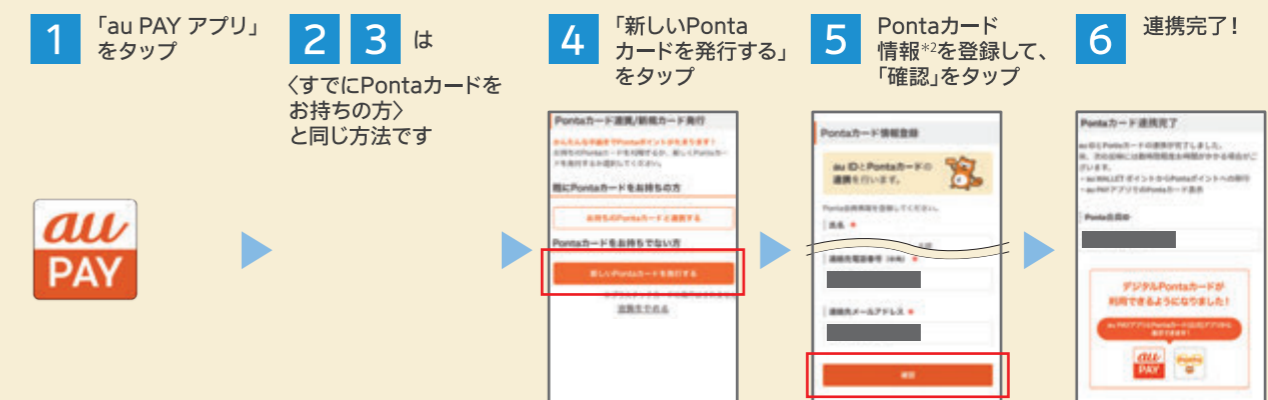

\*1:デジタルPontaカードの場合は、Ponta会員IDは手入力になります。\*2:一部提携社のご利用にはPontaWebの登録が必要です。現在お持ちのau WALLEET ポイントも、Ponta会員IDと連携することで、Pontaポイントとしてご利用いただけます。\*Pontaカードとの連携には利用規約に同意いただく必要があります。\*お客さま情報の登録状態によっては上記の流れにならない場合があります。※画面はイメージです。実際と異なる場合があります。



# auかんたん決済

アプリ内課金、有料アプリの月額料金をUQ mobileのご利用料金と一緒に支払うことができます。

Google Play、App Store、Apple Music、iTunes Store、Apple Booksで購入したアプリケーションやデジタルコンテンツ、各種サイトでのショッピング等の代金をUQ mobileのご利用料金とまとめてお支払いいただける便利なサービスです。au PAY 残高チャージにもご利用いただけます。 [詳細は P.29](#) ➡

## Android™ <Google Play の設定方法>

- 1 「次へ」をタップ
- 2 「UQ mobileの決済を利用」をタップ
- 3 「有効」をタップした後に「購入」をタップ
- 4 パスワードを入力し、「確認」をタップ
- 5 購入完了

## iPhone <App StoreやiTunes Store等の設定方法>

- 1 「支払い」をタップ
- 2 パスワードを入力し、「サインイン」をタップ
- 3 「続ける」をタップ
- 4 「キャリア決済」、「完了」の順にタップ
- 5 購入完了

## <ショッピング・コンテンツサイト等のご利用方法>

- 1 「auかんたん決済」をタップ
- 2 UQ mobileと連携しているau IDを入力して「次へ」をタップ
- 3 パスワードを入力して「ログイン」をタップ
- 4 確認コードを入力し、「入力して次へ」をタップ
- 5 注意事項をご確認の上、「同意する」をタップ
- 6 利用規約をご確認の上「同意する」をタップ
- 7 暗証番号を入力し、「支払う」をタップ
- 8 支払い完了

**ご利用可能サービス**

※上記のサービスは一例です。ほかにもたくさん詳細はコチラ

※お支払金額はご購入商品により異なります。

# au Wi-Fiアクセス

au PAY登録で利用できる公衆無線LANサービス。

au PAYに登録するだけで全国の安全なauのWi-Fiスポットが無料で使い放題になる公衆無線LANサービスです。専用アプリにau IDでログインするだけで難しい設定は不要。さらにauスマートパスプレミアム会員は、フリーWi-Fiも安全になるVPN機能など、専用機能をご利用いただけます。

## ご利用いただくために

- 1 いずれかの対応サービス(または両方)に登録
  - au PAY 月額料金無料 [詳細は P.28](#) ➡
  - auスマートパスプレミアム 月額情報料548円(税込) (初回30日間無料) [詳細は P.24](#) ➡
- 2 「au Wi-Fiアクセス」アプリにログイン
 

対応サービス登録済のau IDでログインするだけ

アプリを入れておくだけでauとWi2のWi-Fiスポットへ安全に自動接続!

## au Wi-Fiアクセスの特長

auとWi2のWi-Fiスポットが使い放題

このステッカーが貼ってある場所でWi-Fiが使えます。

高セキュリティWi-Fiスポットへ自動接続します。

上島珈琲店	EXCELLENCE CAFE	カフェ コロラド	カフェド・クリエ	カフェ レクセル	神乃珈琲	珈琲館	コメダ珈琲
サンマルクカフェ	TULLY'S COFFEE	ディッパダダン	ドトール	ドトール珈琲園	鳥書茶房	KFC ケンタッキーフライドチキン	SUBWAY サブウェイ
ドムドムハンバーガー	バーガーキング	ファーストキッチン	フレッシュネスバーガー	モスバーガー	ロッテリア	鳥元	鳥元

上記のほか主要空港、各種商業施設、ガスト、ジョナサン、バーミヤンなどすかいらーくグループのお店でもご利用いただけます。ステッカー、もしくは専用サイトまたはアプリのエリア情報からご確認ください。

### 専用アプリでかんたん・便利

位置情報に対応したマップで周囲の対応スポットをかんたんに探せます。

### フリーWi-Fi通信保護 & パソコンなども使える

auスマートパスプレミアム会員は外出先のWi-Fi通信をさらに使いこなせる「セキュリティモード」で使えます。

ホテルや公共施設のフリーWi-Fiなど、au・Wi2以外のスポットでの通信も自動的にVPNで暗号化。海外渡航時も安心です。

専用IDを使ってパソコンなどもWi-Fiスポット・VPNに接続。外出先でも安全にWi-Fiを活用できます。

**ご利用方法:**  
auスマートパスプレミアム登録中のau IDでau Wi-Fiアクセスアプリにログインすると「セキュリティモード」で動作します。

# au Wi-Fiアクセス

au PAY登録で利用できる公衆無線LANサービス。

## au Wi-Fiアクセス設定方法

### 1. 専用サイトへアクセス

専用サイトではau Wi-Fiアクセスのご利用についての各種情報をご案内しています。はじめにご確認ください。

詳細は  
コチラ



### 2. 専用アプリのダウンロード・ご登録

1 専用サイトのご案内をご確認いただき、au Wi-Fiアクセスアプリをダウンロード



2 au Wi-Fiアクセスアプリを起動



3 初期画面から、「au IDでログイン」をタップ



4 au PAYまたはauスマートパスプレミアムにご加入中のau IDを入力してログイン



5 画面の手順に基づいて操作いただくと、設定が完了



#### 主な機能

対応スポット内で自動的に接続します

フリーWi-Fi接続時に自動的にVPNで通信を暗号化し、盗聴などを防ぎます★

パソコンやゲーム機でご利用いただくためのガイダンスを表示します★

対応スポットを確認することができます。位置情報を用いて周辺のマップをご覧いただけます

★: auスマートパスプレミアム会員(有料)専用機能です

※au Wi-FiアクセスはKDDI株式会社と株式会社ワイヤ・アンド・ワイヤレス(Wi2)が共同で提供する公衆無線LANサービスです。

# UQあんしんサポート(有料)

スマホの設定やアプリでわからないことをサポート。

UQ mobileの設定方法や電話帳移行設定、スマートフォン・パソコン・周辺機器の使い方をもっと知りたい方向けに、お電話、または遠隔(リモート操作)でサポートいたします。

UQあんしんサポートご加入者さま専用窓口

0120-310-159(無料)  
受付時間 9:00~21:00 ※年末年始を除く

## 電話・遠隔サポートの設定

### Android™

- 1 Playストアを開く
- 2 「遠隔」で検索
- 3 「遠隔サポート - RemoteCall」をタップ
- 4 「インストール」をタップ
- 5 「同意する」をタップ
- 6 「開く」をタップ
- 7 「権限の設定」をタップ
- 8 「他のアプリの上に重ねて表示できるようにする」をタップ後「戻る」ボタンをタップ
- 9 再度「権限の設定」をタップ
- 10 「システム設定の変更の許可」をタップ後「戻る」ボタンをタップ
- 11 遠隔サポートのアクセスを許可
- 12 遠隔端末で表示されている数字を入力し、右下の「OK」をタップ
- 13 「同意」にチェックを入れて「次へ」をタップ
- 14 自動的に設定画面に移行。右下に「遠隔支援中」と表示される
- 15 遠隔パソコンで再生ボタンを押す。端末側では「今すぐ開始」をタップ

# UQあんしんサポート(有料)

スマホの設定やアプリでわからないことをサポート。

## iPhone

- App Storeを開く
- 「遠隔サポート」を検索
- 遠隔サポート「RemoteCallの「入手」または「雲のマーク」をタップ
- Apple ID作成後初めてアプリをインストールする際にはこの警告が表示されるので「レビュー」をタップ
- 「利用規約に同意する」をONにして「次へ」をタップ
- フリガナを入力し「次へ」をタップ
- 「なし」をタップ
- 下部へスクロールし請求先住所情報を入力し、「次へ」をタップ
- 「続ける」をタップし登録完了
- 許可要請に対しては「許可」をタップ
- 遠隔端末で表示されている数字を入力し「OK」をタップ
- 「同意」にチェックし「次へ」をタップ
- 「このAppの使用中的み許可」をタップ
- 「OK」をタップ
- チャット画面が表示されたらホームボタンを押す
- ホーム画面に移動し画面を下から上にスワイプ
- 「画面ミラーリング」もしくは「Air Playミラーリング」をタップ
- 「Remote Call」をタップしチェックが入る
- ホームボタンを2回押してホーム画面を出す。遠隔完了

# あんしんフィルター for UQ mobile

お子さまを守るフィルタリングサービス。

スマートフォンでかんたん、便利に楽しめるインターネットには、多くの危険が潜んでいます。UQ mobileでは、有害情報からお子さまを守るフィルタリングサービスを提供しています。お子さまにスマートフォンをお渡しになる前に、必ず保護者の方が設定しましょう。

※UQ mobileで取扱うAndroid™機種以外は、あんしんフィルター for UQ mobileのインストールが必要です。  
※「青少年インターネット環境整備法」により、18歳未満の方がスマートフォン、携帯電話を使用する場合、フィルタリングのご利用が原則必要です。

## あんしんフィルター for UQ mobileの主な機能

### WEBフィルタリング機能

お子さまにとって有害なインターネットサイトへのアクセスをしっかりとブロックします。Wi-Fi接続時もフィルタリングするから安心です。



### アプリフィルタリング機能

お子さまにとって不適切なアプリを制限します。アプリの起動を監視し、不適切に個人情報を読み取るアプリの起動を制限します。



### ご利用開始にあたって必要なもの

#### 電話番号/パスワード

携帯電話番号:  
11桁の数字

パスワード:  
8桁の英数字

#### 専用のアプリケーション



#### お子さまのスマートフォン

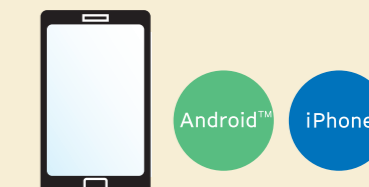

※電話番号は、ご契約いただいたフィルタリングを設定するお子さまの電話番号を設定してください。  
※パスワードは、お申し込みいただきますとご契約者のメールアドレスおよび親権者のメールアドレス宛に送信されます。UQ mobileにご加入と同時に申し込みされた場合、パスワードはご利用開始の翌日に(option.uqmobile@uqwimax.jp)から送信されます。  
※機種によっては「安心アクセスV」のアイコンでプリセットされています。アプリをアップデートいただくことで、最新のアイコンになります。

あんしんフィルター for UQ mobileの概要や、設定方法を動画で見ることができます。



あんしんフィルター for UQ mobile  
サービス説明・設定方法

### 設定方法を動画で見る(再生時間 Android™版 5:58、iOS版 5:41)

#### 安心アクセスV (Android™版)の初期設定方法

- 【ご説明内容】
- 1.安心アクセスVについて
- 2.アプリをダウンロードする
- 3.ご注意
- 4.初期設定方法
- 5.管理者登録



#### 安心アクセスV (iOS版)の初期設定方法

- 【ご説明内容】
- 1.安心アクセスVについて
- 2.アプリをダウンロードする
- 3.ご注意
- 4.初期設定方法
- 5.管理者登録

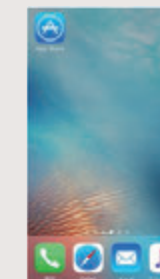

※このムービーは、2017年1月16日に撮影・作成したものです。

設定方法は次ページへ

※一部の画面及び名称表記が「安心アクセスV」のままとなりますが、ご利用方法に変更はございません。

# あんしんフィルター for UQ mobile

お子さまを守るフィルタリングサービス。

## Android™

### 1. 初期設定(アプリ起動後から)

- 1 電話番号・パスワード (メール受信)を入力
- 2 利用規約を確認 (HPにも掲載)
- 3 仮パスワードを設定 (管理者登録等に必要)
- 4 お子さまの年齢に応じて選択し、「規約に同意してサービスを利用開始する」をタップ
- 5 「OK」をタップ
- 6 アプリを「有効にする」をタップ
- 7 「設定画面を開く」をタップ
- 8 直接起動しない場合は設定のユーザー補助から確認
- 9 安心アクセスがOFFの状態を確認
- 10 「OK」をタップして終了

### 2. 管理者登録

管理者登録をおこなうことで、お子さまのスマートフォンを直接操作することなく、保護者がフィルタリング強度の変更やサイト、アプリの個別許可/制限をパソコンやスマートフォン等から遠隔でおこなうことが可能となります。

- 1 「安心アクセスV」をタップして、起動
- 2 表示された画面上部をタップ
- 3 設定した4桁の仮パスワードを入力
- 4 保護者のメールアドレスを入力
- 5 内容を確認し、「申請する」をタップ
- 6 保護者のメールアドレス宛に管理者用パスワードが届く
- 7 管理者用パスワードを設定
- 8 「OK」をタップして終了

※一部の画面及び名称表記が「安心アクセスV」のままとなりますが、ご利用方法に変更はございません。※機種により表示が異なります。

## iPhone

### 1. 初期設定(アプリ起動後から)

- 1 電話番号・パスワード (メール受信)を入力
- 2 利用規約を確認し 仮パスワードを設定
- 3 お子さまの年齢に応じて選択し、「規約に同意してサービスを利用開始する」をタップ
- 4 「OK」をタップ
- 5 スクリーンタイム設定への誘導画面が表示
- 6 ホーム画面で設定をタップ(下部のバーにSafariあり)
- 7 「スクリーンタイム」をタップ
- 8 「コンテンツとプライバシーの制限」をタップ
- 9 「許可されたApp」をタップ
- 10 Safariの設定を初期値のONからOFFにする
- 11 OFFにしたら左上部の「戻る」をタップ
- 12 「コンテンツ制限」をタップ
- 13 「App」をタップ
- 14 「すべてのAppを許可」をタップ
- 15 「12+」をタップ。レーティング設定を終了して戻る
- 16 スクリーンタイムに戻り下部のバーに「パスコード」を使用をタップ
- 17 「パスコード」を入力。設定完了
- 18 ホーム画面に戻り下部のバーにSafariの表示がないことを確認し終了

・個別のレーティング設定等を実施する場合は、設定した数字4桁のパスコードで画面を開き「コンテンツ制限」▶「App」から再度手動で行ってください。

・レーティングの目安  
12+:小学生(12歳以下)が利用可。  
17+:高校生(17歳以下)が利用可。

※機種により表示が異なります。

# あんしんフィルター for UQ mobile

お子さまを守るフィルタリングサービス。

## iPhone

### 2. 管理者登録

管理者登録をおこなうことで、お子さまのスマートフォンを直接操作することなく、保護者がフィルタリング強度の変更やサイト、アプリの個別許可/制限をパソコンやスマートフォン等から遠隔でおこなうことが可能となります。

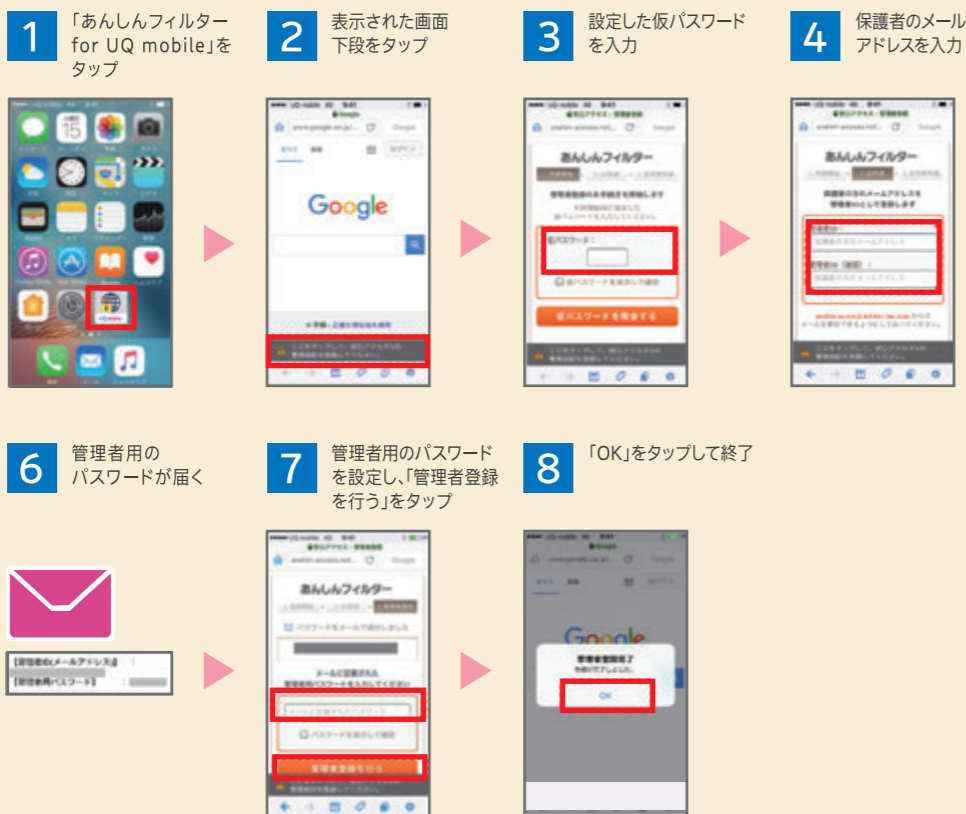

⚠ 管理者登録には、保護者のメールアドレスが必要となります。以下のメールアドレスからパスワードが通知されますので、事前に迷惑メールフィルターなどの設定解除をしてください。

【送信元アドレス】  
anshin-access@netstar-inc.com

あんしんフィルター for UQ mobile は専用ブラウザです。今後は下記アイコンからWEBサイトを閲覧ください。



※フィルタリング中は他のブラウザはご利用いただけません。

以上であんしんフィルター for UQ mobileの設定は終了です。パスワードは管理者ページから変更することが可能です。また、管理者ページから特定のWEBサイトへのアクセスの許可・制限を個別に管理することができます。詳しくは『保護者様向け設定ガイド』を参照ください。



保護者様向け設定ガイド

#### 【管理者ページアクセス方法】

- ・パソコンから<https://anshin-access.netstar-inc.com/login/> にアクセス。
- ・保護者の方のスマートフォン、iPhoneのQRコード読み取りアプリから右のQRコードを読み取って接続してください。
- ・お子さまのスマートフォンから、[あんしんフィルター]をタップ▶スマートフォン本体の[メニューボタン]をタップ▶[その他]をタップ▶[設定]をタップ▶[管理者ページ]をタップ



管理者ページ

※機種により表示が異なります。

# みまもりサービス by Family Locator

家族の居場所をリアルタイムで確認できる。

みまもり、災害時に、リアルタイムで居場所確認ができるサービスです。家族や大切な人が、安全に目的地に辿り着くことが確認できます。また、緊急時のアラート機能等も搭載しているので、家族間の見守りをサポートします。

## みまもりサービスアプリのダウンロード方法

ご利用になるスマホごとにダウンロードしてください。



## みまもりサービスのご利用方法



親での設定

子の設定

親での設定

※実際と異なる場合があります。

# filii(有料)

お子さまをネットの危険から守る。

## スマホを親子で使いたい人の子供セキュリティ



Android™対象

※保護者向けのfilii専用アプリはiOSも対応しております。

330円/月(税込)

## filiiの主な機能

<p><b>禁止ワードをチェック!</b></p>	<p><b>アラート分析</b></p> <p>独自のアルゴリズムによりSNSの文章を解析。禁止ワードが記載・発信されるとアラートで通知。文章すべてが通知されることはなく、どのような禁止ワードが使われたかのみを通知します。</p>	<p><b>スマホの利用状況をチェック!</b></p>	<p><b>SNSアクティビティ分析</b></p> <p>お子さまのSNSでの活動内容を分析した結果をわかりやすいグラフで表示することで、友人関係や、いつごろSNSを利用しているかなど、ご利用傾向の把握が可能です。</p>
<p><b>つながりをチェック!</b></p>	<p><b>友達分析</b></p> <p>お子さまとSNSでつながりのある友人をチェックすることで、学校以外のお友達や、どのような人につながりがあるか把握することができ、万が一の犯罪抑止につなげることが可能です。</p>	<p><b>利用頻度をチェック!</b></p>	<p><b>スマホ利用状況分析</b></p> <p>お子さまに好きなアプリ・流行っているアプリなどを好みに使って頂き、そのかわり親御さまにおいてもきちんを見守っていただける仕組みになっております。親子の両方が快適に過ごせる機能です!</p>

## filiiの設定

**子の設定**

- 「子供の端末として使う」をタップ
- 「保護者と子供を一度に登録」をタップ
- 各種項目を確認し、ページ最下部の「同意して次へ進む」をタップ
- 必要事項を入力し、「登録して次へ進む」をタップ

**親での設定**

- こちらの画面が表示されたら、保護者さま宛にメールが届く
- ここで、保護者さまの端末の操作を進めます。保護者さま側の登録を進めてください
- メールが届いたら本文内の「登録処理を続ける」をタップ
- 設定したパスワードを入力し、「確認処理を続行する」をタップ
- ここで、お子さまの端末の操作を進めます。お子さま側の登録を進めてください

- 各項目にお子さまの情報を入力し、「この内容で登録する」をタップ
- 「通知へのアクセス設定画面へ」をタップ
- ここから端末ごとに表示する言葉や画面が異なりますが、設定を進めてください
- 「Filiiモバイル」を選択して、通知アクセスをチェックまたはONにする
- 「OK」または「許可」をタップしたあと「戻る」ボタンをタップ
- 「登録作業を完了する」をタップ
- 「設定」をタップ
- 「Filiiモバイル」をタップ
- 「使用履歴の追跡を許可」をフリック
- 下の画面が表示されたら設定完了

設定についての詳しい情報は「UQ mobileエンタメマーケット」をご覧ください。

